

A woman in a black dress is shown from the waist down, her hands positioned to adjust a black vase containing dried, brown leaves. The vase sits on a dark, reflective surface, likely a table. To the right of the vase, several walnuts are scattered on the surface. The background is a dark, solid color, creating a minimalist and elegant aesthetic.

Inside the
difference

ARMONY

Material, Technologie, Emotion und Design: die technische Essenz, die Armony ausmacht.

Funktionalität trifft auf Geselligkeit, wodurch der Raum in einen einladenden, großzügigen und inspirierenden Ort verwandelt wird. Jedes Detail ist von den Designern des Forschungs- und Entwicklungszentrums von Armony auf lange Lebensdauer ausgelegt. Die moderne Küchengestaltung bringt Technik und Ästhetik in Einklang. In jedem Modell kommt die authentische Schönheit der italienischen Küche zum Ausdruck.

Circular Beauty

_ 04

Die unsichtbare Kraft

_ 12

Details make elegance: Black Edition

_ 20

Storage Specialist

_ 26

Living Materials

_ 32

It's all about People

_ 38



Circular *Beauty*

Sich an der natur orientieren, um die zukunft zu gestalten.
Die Kreislaufwirtschaft ist ein Modell der Produktion und des Verbrauchs, das auf einem ebenso einfachen wie wirkungsvollen Prinzip basiert: Nichts wird verschwendet, alles verwandelt sich.

Diese Philosophie orientiert sich an den Kreisläufen der Natur. Bereits vorhandene Materialien und Produkte werden geteilt, wiederverwendet, repariert, aufgearbeitet und recycelt, wodurch sich ihr Lebenszyklus verlängert und Abfälle auf ein Minimum reduziert werden.

Armony hat sich für diesen ansatz als grundlage für seine produktionsweise entschieden. In diesem Katalog erzählen wir, mit welchen maßnahmen wir die kreislaufwirtschaft konkret umsetzen: Durch die verwendung von ökologischen platten aus recycelten oder erneuerbaren materialien, durch das engagement zur emissionsreduzierung und durch die einföhrung von immer nachhaltigeren industriellen prozessen.

Nichts wird verschwendet, alles wird umgewandelt. Unsere Kreislaufwirtschaft in 6 Schritten.

1. Rohstoffe

Der Produktionsprozess beginnt seit jeher mit dem Rohstoff. Bei der Kreislaufwirtschaft reduziert sich dieser Anteil zugunsten der Wiederverwendung und des Recyclings von Rohstoffen. Zudem haben wir uns zum Ziel gesetzt, alle verwendeten Rohstoffe wieder aufzuforsten, um das Ökosystem so wenig wie möglich zu belasten.

6. Recycling

Armony arbeitet mit den wichtigsten Herstellern von beschichteten Holzwerkstoffplatten zusammen. In diesen Werken werden jedes Jahr Tausende Tonnen von Altholz aus der getrennten Sammlung, aus Abbrucharbeiten und aus der Möbelindustrie zusammengetragen. Hier werden diese Produktionsabfälle mit modernen Technologien und speziellen Verfahren wiederverwertet und zu neuen Platten verarbeitet, die zu 100 % aus Altholz bestehen.

Wiederverwertung

Das Modell der regenerativen Wirtschaft gilt auch für andere Materialien (Eisen, Kunststoff, Papier, Aluminium, Sand und Steine), die in Holzabfällen enthalten sind und ebenfalls den entsprechenden Recycling- und Entsorgungsketten zugeführt werden können. Derzeit werden 99,98 % des eingehenden Rohmaterials zurückgewonnen.

2. Planung

Produkte und Produktionsprozesse werden überdacht, um Verschwendung zu vermeiden, Ressourcen zurückzugewinnen und natürliche Systeme zu regenerieren, indem der gesamte Lebenszyklus des Produkts berücksichtigt wird.

5. Sammlung

Die getrennte Sammlung spielt dabei eine entscheidende Rolle, da sie das Recycling und die Wiederverwendung der Materialien ermöglicht. Auf diese Weise vereinfachen und beschleunigen wir die Sammel- und Recyclingprozesse und reduzieren den Energieverbrauch.

Saubere Energie

In den vergangenen Jahren hat Armony viel in saubere Energie investiert und ein klares Zeichen gesetzt, um die Zukunft unseres Planeten zu sichern.

3. Produktion/ Wiederaufbereitung

Wir versuchen, den Verbrauch von Rohstoffen, Holz, Energie und Wasser zu reduzieren, indem die Produktionsprozesse optimiert und erneuerbare Energiequellen genutzt werden. Die Produkte sind konzipiert, um langlebig, reparierbar, wiederverwendbar und recycelbar zu sein, wobei nachhaltige Materialien verwendet werden. In dieser Phase ergreifen wir konkrete Maßnahmen zur Vermeidung von Verschwendung und zur Wiederverwendung von Abfallprodukten. Wir versuchen systematisch, uns mit anderen Unternehmen zusammenzuschließen, um Ressourcen, Abfälle und Know-how zu teilen. Durch diese industrielle Symbiose werden die Abfälle des einen Unternehmens vom anderen als Ressourcen genutzt.

Umweltfreundliche Verpackung

Bei den Hauptinvestitionen von Armony in die Fertigung haben Verpackungsmaschinen für Möbel und Platten absoluten Vorrang. In der hochmodernen Fertigung soll bis 2026 zugunsten von nachhaltigeren und umweltfreundlicheren Verpackungen auf alle herkömmlichen Kunststoffe verzichtet werden.

4. Verbrauch, Nutzung, Wiederverwendung, Reparatur

Unser Produktions- und Konsummodell sieht einen möglichst langen Produktlebenszyklus vor. Ein langlebiges Produkt ist ein Produkt, das nicht ausgemustert und ersetzt werden muss. Dies ist eines unserer Hauptziele, das wir mit Eifer und Engagement verfolgen.

Die Kreislaufwirtschaft betrachtet das Ende als einen neuen Anfang, um den Kreislauf neu zu starten: Dieses Modell steht im Einklang mit den Rhythmen der Natur und respektiert die Umwelt, wodurch eine zeitlich unbegrenzte nachhaltige Entwicklung möglich ist.



In der Einrichtungsbranche bildet die Verarbeitung von Materialien die Grundlage für das Endprodukt, weshalb die Auswahl der Lieferanten ein wichtiger strategischer Hebel ist. Um die bewährte Qualität zu gewährleisten, vertraut

Armony ausschließlich auf italienische, deutsche und österreichische Partner, die europaweit für ihre hohen Produktionsstandards, ihr Augenmerk auf Nachhaltigkeit und den Einsatz modernster Verfahrenstechniken bekannt sind.

Die *Zukunft* wird heute mit bewussten und *konkreten* Entscheidungen gestaltet.

Auf dem Foto: Werk Egger Italia S.p.A. in Caorso, PC (IT)



FSC® | Forest Stewardship Council®

Sie ist auf Anfrage für Projekte im Objektbereich erhältlich, als Beweis für unser konkretes Engagement zum Schutz der Umwelt und der natürlichen Ressourcen. Das **FSC®-Label (Forest Stewardship Council®)** ist international anerkannt und garantiert, dass die verwendeten Holzmaterialien aus verantwortungsvoll bewirtschafteten Wäldern stammen, unter Berücksichtigung des ökologischen Gleichgewichts, der Artenvielfalt und der Rechte der lokalen Bevölkerung.

Wer sich für ein FSC®-zertifiziertes Produkt entscheidet, **trägt zum Schutz der Wälder und zu einer nachhaltigeren Zukunft bei**, ohne dabei auf Qualität und herausragendes Design zu verzichten. Für uns ist diese Zertifizierung nicht nur ein Gütesiegel, sondern ein Wert, der unsere Philosophie zum Ausdruck bringt: Die Herstellung von innovativen und hochwertigen Küchen in tiefem Bewusstsein für den Planeten und die Menschen.

CARB2

Wir bei Armony glauben, dass die Qualität einer Küche nicht nur an ihrem Aussehen oder ihrer technischen Ausstattung gemessen wird, sondern auch an der Qualität der eingesetzten Materialien. Wir verwenden daher **ausschließlich Platten der Klasse E1 mit CARB2-Zertifizierung**, einer der weltweit strengsten Normen für Formaldehydemissionen.

Die CARB2-Zertifizierung wurde in den Vereinigten Staaten für eine sauberere Luft und gesündere Umgebung eingeführt und **legt strenge Grenzwerte für durch Holzplatten verursachte Emissionen flüchtiger Stoffe fest**. Diese Regelung gilt zwar nur in Kalifornien, doch Armony hat für sich entschieden, sie auf alle Produkte anzuwenden, unabhängig vom Vertriebsort. Die Korpusse unserer Möbel bestehen aus 18 mm starken Platten mit emissionsarmer Melaminharzbeschichtung mit farblich passenden 8/10 ABS-Kanten, wodurch ein technisch einwandfreies und gesundheitlich unbedenkliches Ergebnis erzielt wird.

Diese Entscheidung macht deutlich, wie sehr uns das **Wohlbefinden derer am Herzen liegt, die sich täglich in unseren Küchen aufhalten**.



Dem Material wird neues Leben eingehaucht: Die innere Stärke der ökologischen Platte.

Die bei unseren Möbeln verwendeten Platten stammen aus hochautomatisierten Werken, in denen die Verarbeitung mit speziellen patentgeschützten industriellen Verfahren erfolgt, bei denen recyceltes Altholz zu hochwertigen Platten verarbeitet wird.



Nella foto: Separazione dei materiali da eventuali impurità e componenti estranei, grazie a impianti dotati di sistemi magnetici, sensori ottici e separatori a induzione.



Holz *neues* Leben zu schenken, um Wert zu schaffen.

Alles beginnt mit der Rückgewinnung von Altholz. Über eine fortschrittliche mechanische Sortierung werden die Materialien in Anlagen mit Magnetsystemen, optischen Sensoren und Induktionsabscheidern von Verunreinigungen und Fremdstoffen, wie Metallen, Aluminium und Kunststoff, getrennt und anschließend recycelt.

Das aussortierte Holzmaterial wird gereinigt, raffiniert, homogenisiert und getrocknet, bis ein kontrolliertes und konstantes Gemisch entsteht, das für die Herstellung von ökologischen Platten mit geringen Emissionen perfekt geeignet ist. Hier beginnt der lange Produktionsprozess der Platten, die anschließend mit einer schützenden Dekorschicht aus gepresstem und mit Melaminharz imprägniertem Papier beschichtet werden.



Die *unsichtbare* Kraft

Technische Konstruktion: Jedes Detail zählt.

Die Möbel von Armony sind das Ergebnis sorgfältiger technischer Planung und kontinuierlicher konstruktiver Weiterentwicklung. Jedes sichtbare und verdeckte Bauteil ist auf Stabilität, Präzision und Langlebigkeit ausgelegt.

Hängeschränke

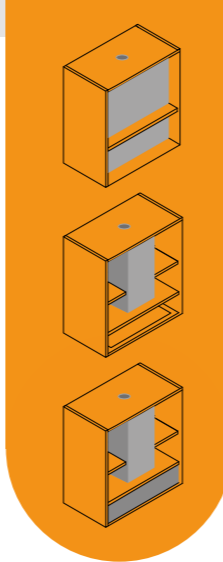

HÄNGESCHRANK MIT DUNSTABZUGSHAUBE

Individuell gestaltbar mit abnehmbarer Verkleidung oder Verkleidung für Kamin und Dunstabzugshaube.

AUFHÄNGER

Die Innenaufhänger haben eine Tragkraft von 130 kg pro Paar, gemäß den Normen der LGA-Tragkraftprüfung, und sind in Höhe und Tiefe verstellbar.



GESCHIRRABTROPF-GESTELL

Sorgfältig hergestelltes Formteil mit hermetisch dichter Abtropfschale. Auch in Schwarz-Optik lieferbar.



HÄNGESCHRANK FÜR GESCHIRRABTROPF-GESTELL
Innenseiten durch zwei Aluminiumbleche geschützt.

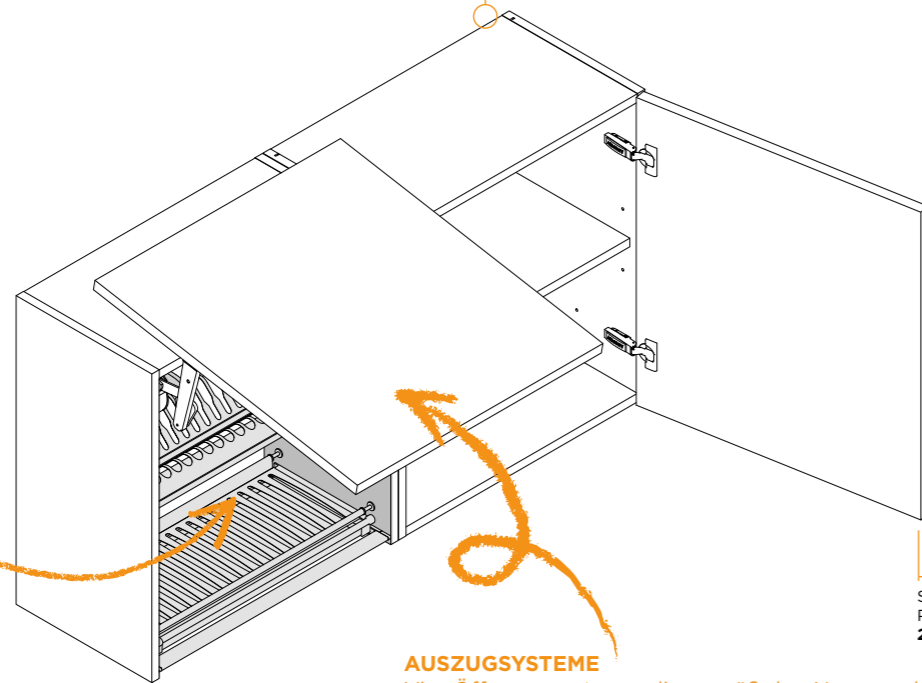

SPESSORE PORTE 22/23 mm

AUSZUGSYSTEME

Vier Öffnungssysteme, die gemäß den Normen des LGA-Widerstandstests geprüft wurden, der Prüfzyklen mit bis zu 30.000 Öffnungs- und Schließvorgängen vorsieht.



Alle strukturellen Elemente - Unterschränke, Hängeschränke und Hochschränke - bestehen aus einem Korpus aus 18 mm starken melaminharzbeschichteten Platten der Klasse E1 mit geringer Formaldehydemission und farblich passenden 8/10 ABS-Kanten. Wir verwenden Platten mit hoher Dichte (780 kg/m³), die eine höhere mechanische Festigkeit und Dimensionsstabilität bieten. Konstruktion zeigt sich auch in weniger auffallenden Details, die jedoch für die langfristige Qualität entscheidend sind: Die 6 mm starke Rückwand, mit der die Stabilität des gesamten Schrankes

verbessert wird, die Querstreben aus Aluminium an allen Deckplatten der Unterschränke, der Schutz aus Aluminium an den Seitenwänden der Hängeschränke mit Geschirrabtropfgestell und auf den Böden der Spülenunterschränke, um Feuchtigkeit und Abnutzung im Laufe der Zeit standzuhalten, und vieles mehr.

Beim Design der einzelnen Möbel stehen Funktionalität, Widerstandsfähigkeit und ansprechende Optik im Vordergrund, da der wahre Wert auch in den verborgenen Details liegt.

Verfügbare Farben für den Korpus:

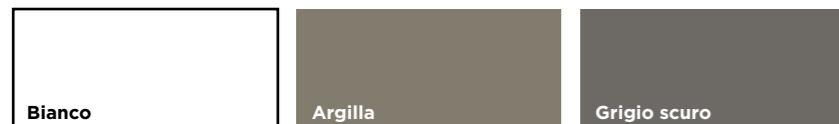

Unterschränke

UNTERSCHRÄNKE FÜR KOCHFELDER

Bei Induktionskochfeldern mit metallischem Schutz zur Abschirmung elektromagnetischer Wellen erhältlich.

GRIFFPROFILE

Hergestellt aus extrudierten eloxierten Aluminiumprofilen. Die Teile und Kappen bestehen aus Aluminium und werden mit hochpräzisen Maschinen aus Vollmaterial gefertigt.

TRAVERSEN AUS ALUMINIUM

Alle Unterschränke sind im oberen Teil des Korpus mit zwei Traversen aus Aluminium ausgestattet, die der Struktur des Schrankes mehr Stabilität verleihen.

STÄRKE DER RÜCKWAND 6 mm AUS MELAMIN-BESCHICHTETEM MDF

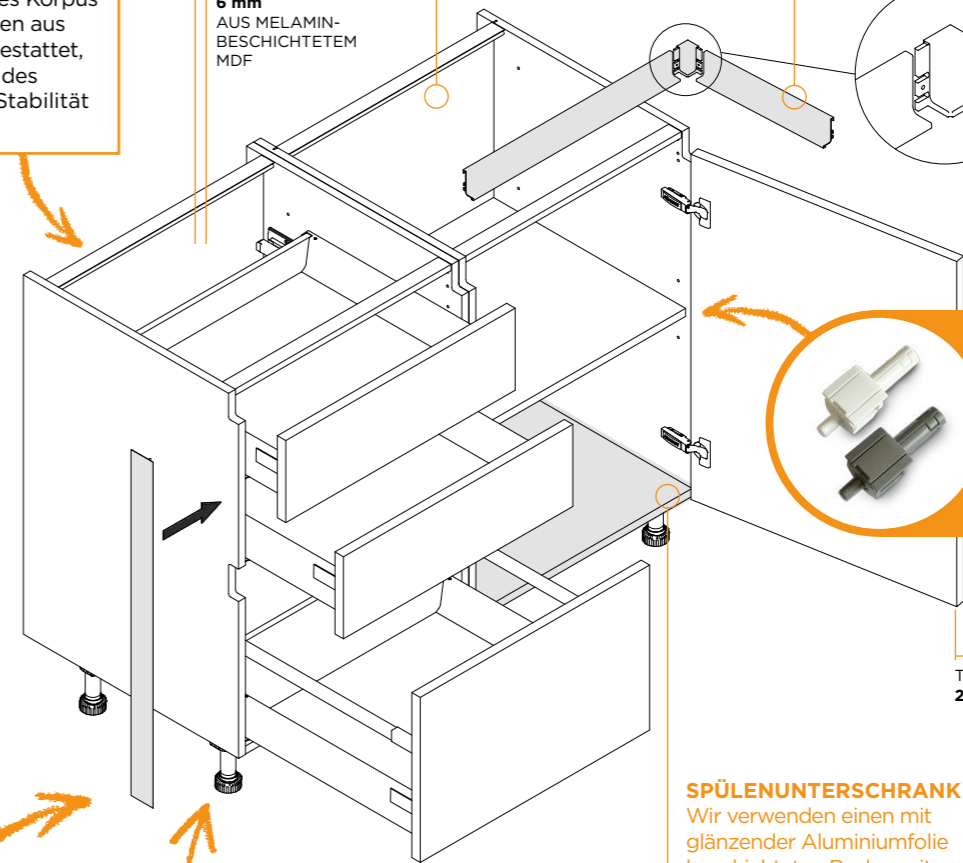

TÜRSTÄRKE 22/23 mm

FACHBODENTRÄGER
Das innovative Zubehörteil ist mit einem unsichtbaren, manuell bedienbaren Mechanismus ausgestattet.

SPÜLENUNTERSCHRANK

Wir verwenden einen mit glänzender Aluminiumfolie beschichteten Boden mit umlaufender Dichtung, der als Feuchtigkeitsschutz dient und sich einfach reinigen lässt.

SOCKEL SERIENMÄßIG

Sockel aus eloxiertem Aluminium, erhältlich mit magnetischem Befestigungssystem, damit der Sockel zur Inspektion, Reinigung und Wartung leicht entfernt werden kann.

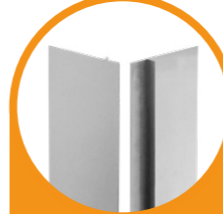

GESCHIRRSPÜLER SERIENMÄßIG

Für die Installation des Geschirrspülers ist ein Abstandsrahmen aus drei Aluminiumelementen erhältlich. Um langfristig höchste Qualität zu gewährleisten, liefern wir zusätzlich ein Paar Schutzblenden aus Aluminium, um die Seitenwände der angrenzenden Unterschränke zu schützen.

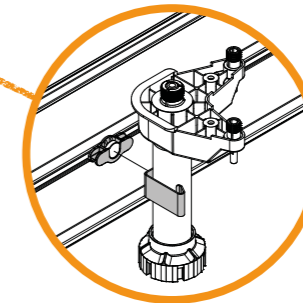

Hochschränke

FACHBÖDEN

Es sind Verstärkungsträger aus Aluminium für melaminbeschichtete Fachböden B 90 - 100 - 120 cm erhältlich, sowie zusätzlich ein dekoratives und strukturelles Frontprofil aus Aluminium. Optional sind Fachböden aus 6 mm starkem Rauchglas oder ein schwarzer Aluminiumrahmen mit Rauchglasplatte erhältlich.



FÜSSE H. 8-10-12 cm

Sie bestehen aus ABS, werden ohne Durchgangsbohrung befestigt und sind höhenverstellbar. Die dreieckige Form bietet eine hohe strukturelle Stabilität. Einstellschlüssel:

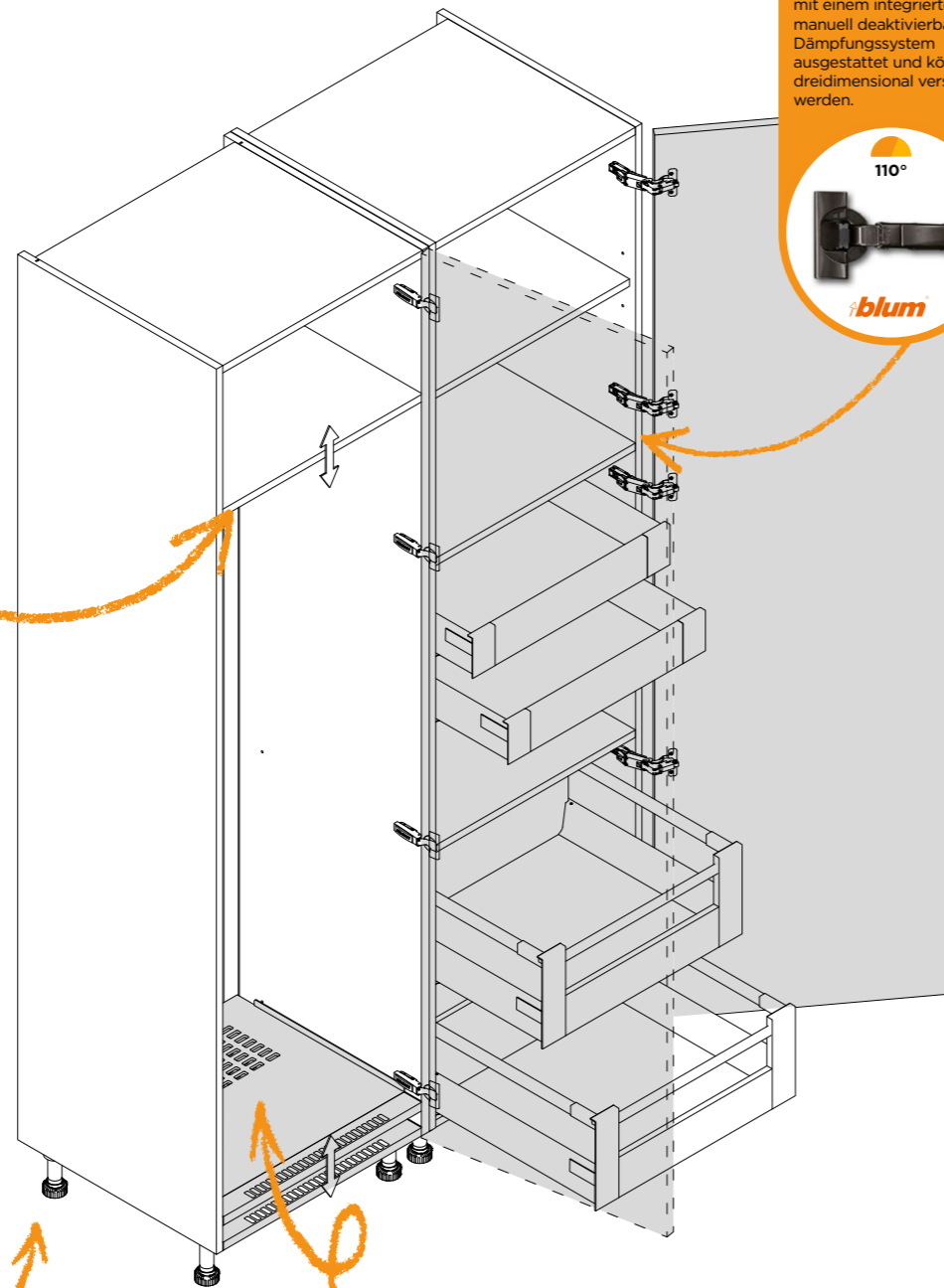

SCHARNIERE
Ausgelegt für 200.000 Öffnungs- und Schließvorgänge. Sie sind mit einem integrierten, manuell deaktivierbaren Dämpfungssystem ausgestattet und können dreidimensional verstellt werden.



HOCHSCHRANK FÜR KÜHLSCHRANK

Mit Boden aus Aluminium und ABS, der speziell entwickelt wurde, um die Belüftung des Gerätes zu gewährleisten und mögliche Wasserleckagen zu kanalisieren und abzuleiten, damit der Hochschrank nicht beschädigt wird.



Schubladen

Die Qualität der Auszugsysteme macht den Unterschied. Bei Armony verschmilzt Funktionalität mit Eleganz, selbst in den verborgensten Details. Für Schubladen und Auszüge verwenden wir zwei Auszugsysteme der Marke Blum, die international für Qualität und Langlebigkeit steht. Wir haben uns bewusst dafür entschieden, zwei Auszugarten anzubieten, Antaro und Legrabox, letzteres ein absolutes Spitzenprodukt: So können unsere Kunden frei zwischen Design, Eigenschaften und Preis wählen, ohne bei der Zuverlässigkeit Abstriche zu machen.

Beide Modelle bieten eine hohe Tragfähigkeit und sind für eine Lebensdauer von 100.000 Öffnungs- und Schließzyklen ausgelegt. Die Führungen mit Vollauszug haben ein schlichtes und geradliniges Design. Die Schublade lässt sich ganz aus dem Korpus ausziehen, wodurch der gesamte Inhalt bequem erreichbar ist. Die Front ist in zwei Richtungen verstellbar, um den Schrank perfekt auszurichten. Der Komfort wird durch das System Blumotion gewährleistet, eine integrierte Dämpfung für sanftes Schließen. So werden störende Aufprallgeräusche vermieden und das Öffnen und Schließen erfolgt geräuschlos.

Die Auszüge sind in verschiedenen Ausführungen erhältlich, darunter auch Varianten mit Zargen aus Rauchglas. Sie sind passend zum Innenkorpus der Schränke Oriongrau lackiert, wodurch ein harmonisches und edles Gesamtbild entsteht.



LEGRABOX

L	Tragkraft Schubladen/Auszüge
30	40 Kg
45	40 Kg
50	40 Kg
60	40 Kg
75	40 Kg
90	40 Kg
100	70 Kg
120	70 Kg

ANTARO

L	Tragkraft Schubladen/Auszüge
30	30 Kg
45	30 Kg
50	30 Kg
60	30 Kg
75	30 Kg
90	30 Kg
100	50 Kg
120	50 Kg



Vitrinen

Vitrinen sind ein Blickfang und stilvolle Gestaltungselemente in der modernen Küche.

Sie sind nicht nur funktional, sondern schaffen Atmosphäre: Sie setzen die Küche in Szene und hellen sie auf, bieten stilvolle Transparenz, lassen die Küche leicht wirken und verleihen ihr das gewisse Etwas.

Sie sind in verschiedenen Konfigurationen erhältlich, als Unterschränke, Hängeschränke und Hochschränke, und fügen sich elegant in das bestehende Raumdesign ein. Die Innenbeleuchtung ist in verschiedenen technischen Ausführungen erhältlich, wertet die Küche optisch auf und schafft eine angenehme Atmosphäre: Das Einschalten erfolgt per Sensor, Touch oder Fernbedienung mit Möglichkeit zur Regulierung der Farbtemperatur, um sich dem Licht des Raums anzupassen.

Die Türen mit schwarz eloxiertem Aluminiumrahmen und Rauchglas sorgen für einen tollen Blickfang passend zu den aktuellen Oberflächen. Innen bieten Fachböden aus Rauchglas oder Zubehörmodule aus Holz und Aluminium Platz für Gläser, Flaschen und Barzubehör und verwandeln die Vitrine in einen funktionalen Ausstellungsraum. Der Korpus lässt sich nach den eigenen Vorstellungen individuell gestalten und kann in allen Melamin-, Holz- oder Lackausführungen von Armony hergestellt werden.

Die neueste Innovation ist die Vitrine AIR in der Ausführung Antique Gold und Stop-Sol-Glas. Sie verfügt über ein vollständig integriertes, unsichtbares Scharnier, das bündig in den Rahmen und den Korpus eingelassen ist. Dieses Ergebnis wird durch eine patentierte Strukturverstärkung mit Aluminiumstangen im Boden und im Oberboden erzielt. Ein präzises Gleichgewicht zwischen Technologie und Stil, bei dem jedes Detail auf Langlebigkeit ausgelegt ist, ohne jemals den Sinn für Ästhetik zu verlieren.





Details make *elegance:* Black Edition.

Schrauben, Scharniere, Befestigungen, Fachbodenträger, Griffprofile, Füße, Profile und Stangen: Das farbliche Spektrum der Elemente umfasst **schwarze oder brünierte** Oberflächen, die sich durch hohe Qualität auszeichnen und jeden Raum stilvoll aufwerten.

Technik in Schwarz: Jedes Teil hat seinen eigenen Wert

Die Entwicklung hin zu komplett schwarzen Beschlägen ist ein durchdachter, laufender und sich ständig weiterentwickelnder Prozess. Bereits heute sind viele Teile in schwarzer oder brüniertes Ausführung erhältlich, und das Projekt sieht kontinuierliche weitere Implementierungen vor.

Ästhetik bis ins kleinste Teil, aus dem unsere Möbel bestehen

Fachböden und optionale Innen-einrichtung für die Gestaltung einer einzigartigen und unverwechselbaren Küche.

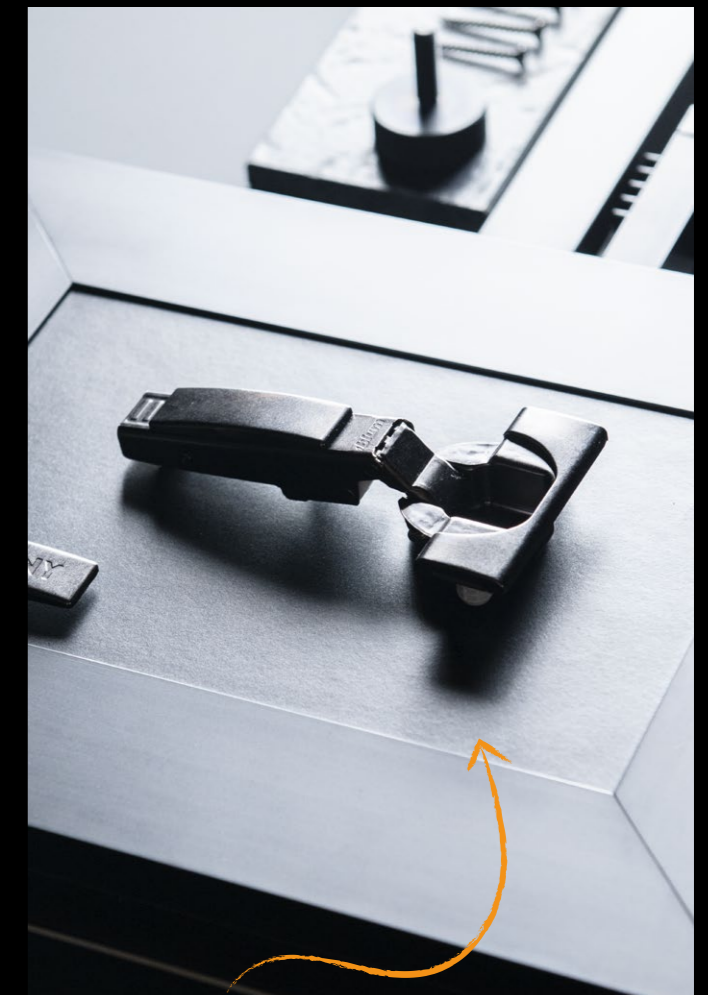

Das Fehlen von Farbe lässt das Innere harmonisch wirken

Black Edition, Technische Ästhetik.

Diese Liebe zum Detail verwandelt das Schrankinnere in einen Technikraum mit exklusivem Design, bei dem auch normalerweise nicht sichtbare Teile hochwertig und aufeinander abgestimmt sind.

<p>Brünierte Scharniere Schlicht, elegant, mit dunkler satiniertes Oberfläche für eine abgestimmte Optik auch bei geöffnetem Schrank.</p>	<p>Stützstangen für Fachböden und andere technische Elemente werden nach und nach durch schwarze oder brüniertes Teile ersetzt.</p>	<p>Unsichtbares brüniertes Schraubenmaterial und Verbindungsschrauben, die optisch aufeinander abgestimmt sind.</p>
<p>Griffprofile für Hängeschränke sind für ein gleichförmiges Erscheinungsbild auch in Schwarz erhältlich.</p>	<p>Schwarze Aluminiumprofile an den Kanten der Fachböden mit ästhetischer und struktureller Funktion.</p>	<p>Fachbodenträger für Glas in schwarzer Ausführung, klein, aber wichtig für ein klares Design.</p>
<p>Glastüren für Unterschränke Hängeschränke und Hochschränke mit schwarzem Aluminiumrahmen.</p>	<p>Traversen aus brüniertes Aluminium an den Unterschränken: Sie sorgen für eine passende Optik.</p>	<p>Seitliche Ausgleichprofile für Backöfen, um die Ästhetik der schwarzen Küchengeräte aufzugreifen, die im Einklang mit unserer ästhetischen Vision immer häufiger verwendet werden.</p>
<p>Innenfachböden mit schwarzem Aluminiumrahmen und Rauchglas.</p>	<p>Passende Accessoires und LED-Lampen in Schwarz.</p>	

Farbliche *Kontinuität* und strukturelles Design

Der Korpus ist in drei Ausführungen erhältlich. Vor allem Dunkelgrau ist vielseitig und passt perfekt zu den schwarzen Beschlägen sowie zu den Schubladen und Auszügen von Legrabox und Antaro in Oriongrau, ein eleganter Farbton, der sich perfekt mit dem Rest kombiniert.

Armony legt ebenso viel Wert auf das Schrankinnere wie auf das Äußere: Jede Tür ist passend abgestimmt, jedes technische Detail ist stilvoll gestaltet. In der Entwicklung befindet sich eine neue Kollektion, die exklusiv die Black Edition-Ästhetik sowohl für den Korpus als auch für Schubladen und Auszüge präsentiert. So entsteht ein exklusives Angebot mit starkem und zeitgemäßem Charakter.

Diese Entwicklung stellt den Höhepunkt des von uns eingeschlagenen Weges zur Verschmelzung von Ästhetik und Funktion dar: Ein komplett schwarzes Inneres – von den strukturellen Oberflächen bis hin zu den technischen Komponenten –, das eine tiefe, schlichte und unvergleichliche Eleganz ausstrahlt.



Innen lassen unsere Schränke die gleiche Sorgfalt und ästhetische Vision erkennen wie außen. Die Grundkonstruktion ist auf lange Lebensdauer, abgestimmte Optik sowie sichtbare und fühlbare Qualität ausgelegt. **Schwarz ist keine Modeerscheinung:** Es steht für Sorgfalt, Präzision und Respekt gegenüber dem Projekt und dem Kunden.

Wir bei Armony glauben, dass sich Exzellenz in den Details zeigt. Die Materialien sind wichtig, das Design auch. Was **ein Produkt der Spitzenklasse jedoch wirklich ausmacht, ist die große Sorgfalt**, die erst bei genauerem Hinsehen deutlich wird: Die farbliche Übereinstimmung an den Verbindungsstellen, die Harmonie zwischen unsichtbaren Bauteilen, die lautlose Schönheit der Technik.

Darauf fußt das Projekt **Black Edition, eine stilistische und funktionale Weiterentwicklung, die rein technische Elemente in ästhetisch ansprechende Bauteile verwandelt.**

Diese Vision ist nicht nur eine ästhetische Entscheidung, sondern **das konkrete Resultat einer strategischen Investition in die Produktionsabteilungen**, die nach und nach neue Technologien und Tools einführen, um diese Umstellung zu unterstützen. Die Black Edition ist das Symbol eines Unternehmens, das sich nicht damit zufrieden gibt, funktionale Möbel herzustellen sondern ein **Erlebnis, eine visuelle Emotion und greifbare Kohärenz bieten möchte.**

Storage *specialist*

**In einer modernen Küche
ist jeder Platz kostbar.**
Armony interpretiert diesen Wandel
mit einem fortschrittlichen Ansatz
für intelligenten Stauraum,
der Ästhetik, Ergonomie
und Innovation vereint.

Die Organisation des Innenraums ist nicht nur ein praktischer Aspekt, sondern gehört zum Design unter Berücksichtigung der Alltagsroutine. "Storage Specialist" zu sein bedeutet mehr als nur Stauraummöglichkeiten zu bieten: Es bedeutet, Lösungen zu entwickeln, die den Komfort und die Raumnutzung durch fortschrittliche Auszüge und funktionale Details verbessern.

Von Auszugssystemen über Einschubtüren bis hin zu neu entwickelten Hybridkonfigurationen. Armony investiert kontinuierlich in die optimale Ordnung, ohne auf ansprechende Optik zu verzichten. Die Rationalisierung der Räume ist nicht nur eine praktische Notwendigkeit, sondern auch eine ästhetische und funktionale Entscheidung, die in der Küche für Ordnung, Effizienz und fließende Abläufe sorgt.





Eine klare Botschaft: Einen *Raum* gestalten bedeutet Wohlbefinden *verbessern*

Schwerpunkt dieser Entwicklung ist ein vollständiges Sortiment an Innenauszügen, um jeden Zentimeter optimal zu nutzen und individuell anpassbare Einrichtungslösungen zu bieten. Wir arbeiten seit Jahren mit zuverlässigen Partnern wie Vibo zusammen, einem italienischen Unternehmen, das sich auf hochwertige Aufbewahrungssysteme spezialisiert hat, und beziehen kompliziertere Teile von deutschen Lieferanten.

Jeder Auszug ist auf Langlebigkeit ausgelegt und besteht aus widerstandsfähigen Materialien. Das klare Design steht im Einklang mit der modernen Optik der Kollektion.

Der Blick in die Zukunft ist ein wesentlicher Bestandteil der Philosophie von Armony. Wir entwickeln eine neue Generation von multifunktionalen Modulen und Systemen, mit denen kleine Küchengeräte in die Schränke integriert werden können: Von Kaffeemaschinen über Mixer bis hin zur Küchenmaschinen und Cocktailzubehör. Ein Konzept für vielseitige Räume, die einen dynamischen Lebensstil mit immer höheren Ansprüchen unterstützen.

Unser Ziel ist es, in Technologie und Forschung zu investieren, um Ideen in Produkte und Zubehör umzusetzen, die eine perfekte Synthese aus Design und Funktionalität verkörpern.



Fortschrittliche Funktionen für eine immer intelligentere Küche.

Vielseitige Räume, die einen dynamischen Lebensstil mit immer höheren Ansprüchen unterstützen. Denn auch hier liegt die wahre Eleganz in den unsichtbaren Details.

AUSZIEHBARE UNTERSCHRÄNKE
und Hochschränke, Schiebekörbe, um die Aufbewahrung mit einem einfachen und intuitiven Handgriff zu erleichtern.

ECK-, SCHWENK- ODER SYNCHRONAUSZÜGE
Perfekt zur Optimierung von häufig ungenutzten Räumen.

EINBAUSYSTEME
Sie sind für multifunktionale Räume konzipiert und eignen sich ideal, um Arbeitsplätze oder kleine Küchengeräte zu verbergen.

EINSCHUBTÜREN
Eine elegante und technische Lösung, um „versteckte Bereiche“ zu schaffen, wie beispielsweise Frühstücksecken, Waschküchen, Vorratskammern oder um ganze Bereiche der Küche zu verbergen.

Die Organisation des Innenraums ist nicht nur ein praktischer Aspekt, sondern gehört zum Design unter Berücksichtigung der Alltagsroutine.



Einzugsdämpfung



Eckauszug, der selbst unpraktischste und schwer erreichbare Ecken in einen funktionalen Raum verwandelt.



maximale Tragkraft 30kg

Führungen mit Vollauszug, Einzugsdämpfung und dreidimensionaler Verstellung.



Set bestehend aus Fachböden mit Randprofilen aus Aluminium mit geriffelter Optik und Antirutschmatte.



Auszugssystem zum Bewegen der einteiligen Fachböden beim Öffnen der Tür.



VIBO



Living *materials*

In der Küche beschränkt sich das Material nicht nur auf die Oberfläche:
Es ist Gefühl, Atmosphäre, Charakter.
Man sieht, berührt und erlebt es jeden Tag.

Für Armony gehört das Material zur Planung, ein lebendiger Teil, der die Designsprache und die wahrgenommene Qualität des Schrankes definiert. Hinter jeder Ausführung steht eine Entscheidung, hinter jeder Entscheidung eine Recherche: Nicht nur, um eine hochwertige Optik zu erzielen, sondern um Langlebigkeit, Funktionalität und lang anhaltende Schönheit zu gewährleisten.

Durch die Vielfalt an verfügbaren Materialien und Technologien kann Armony ein breitgefächertes Sortiment anbieten, das sich jedem Stil und Budget anpasst und immer die gleiche Sorgfalt bei der Planung erkennen lässt.

Denn Qualität beruht auch auf Gestaltungsfreiheit und der Verbindung aus Ästhetik, Wert und Funktionalität.

***Lackierung ist für
uns nicht nur eine
Beschichtung, sondern
Ausdruck wahrer
Identität.***

Lackierung gemäß Armony

Eine Technologie zur Veredelung, die handwerkliches Können mit industrieller Innovation verbindet, mit dem Ziel, eine Platte in einen langlebigen Gegenstand zu verwandeln, der Emotionen vermittelt.

Der Lackierprozess besteht darin, auf eine Holzfaserverplatte (MDF) mit geringer Formaldehydemission CARB-2 erst eine Schicht weißen Polyesterlack und anschließend eine Schicht pigmentierten Polyurethanlack aufzutragen. Hochprofessionelle robotisierte Lackieranlagen sorgen für einen gleichmäßigen Auftrag des Lacks auf der Platte und den Kanten.

Das anschließende Trocknen erfolgt in einem Ofen mit steigender Temperatur, wodurch der Lack kristallisiert, aushärtet und dauerhaft stabil wird.

Die sorgfältig ausgewählten Polyurethan- oder Acryllacke erfüllen die strengen europäischen Vorschriften in Bezug auf Emissionen und Sicherheit.

Ein Riesenschritt nach vorne war die Einführung von wasserlöslichen Lacken, die heute für alle matten Artikel und mehrere andere Produktfamilien verwendet werden, mit dem Ziel, ganz auf Wasserlacke umzustellen. Eine nachhaltige Entscheidung, die den Einsatz von Lösungsmitteln überflüssig macht und die Umweltbelastung reduziert, ohne bei den Eigenschaften Abstriche zu machen.

Seit Jahren investiert Armony in die Qualität seines Möbelprogramms mit Lackoberflächen und entwickelt immer fortschrittlichere Produktionsprozesse, um eine beeindruckende Optik zu erhalten. Durch Experimentieren beim Lackieren hat das Forschungs- und Entwicklungszentrum von Armony verschiedene Produktreihen mit einzigartigen Lackoberflächen entwickelt. Bei den innovativen Neuheiten stellt Technolac Lux die perfekte Verbindung aus Technologie, Sinneseindrücken und hohen Materialeigenschaften dar. Eine Lackierung auf Metallbasis mit einer einzigartigen dreidimensionalen Textur, die der Oberfläche optische Tiefe und einen haptischen Materialeffekt verleiht. Eine Endbeschichtung, die alle Erwartungen erfüllt: Aus der Ferne bildet sie naturnah Stein nach, aus der Nähe offenbart sie eine helle und exakte Oberflächenstruktur. Sie ist kratzfest, fleckbeständig und leicht zu reinigen.



Nella foto: Armony Moodboard Configurator

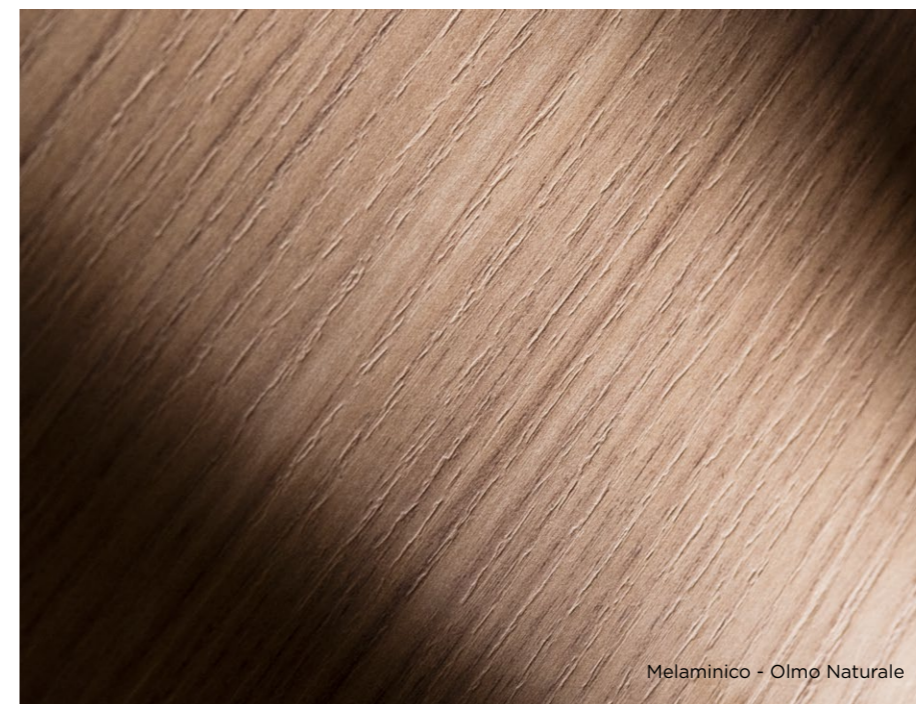

Melaminico - Olmo Naturale

Die Melaminbeschichtungen in Materialoptik

basieren auf fortschrittlichen Technologien und einer langjährigen Zusammenarbeit mit italienischen und österreichischen Lieferanten. Sie erzeugen eine realistische Holz-, Stein und Metalloptik, nicht nur in der Grafik, sondern auch in der Dreidimensionalität der Texturen. Es handelt sich um thermostrukturierte Oberflächen, bei denen Druck und Struktur übereinstimmen und die eine äußerst realistische taktile Wahrnehmung vermitteln.



Melaminico - Quercia Notte

Neue technische Materialien

wie PET und Lamitex eröffnen eine neue ästhetische Dimension: Oberflächen, die den Glanz von Metallen nachahmen, Soft-Touch-Effekte oder ultramatte Effekte, unsichtbare Kanten dank modernster Maschinen und fortschrittlicher Polymerklebstoffe.

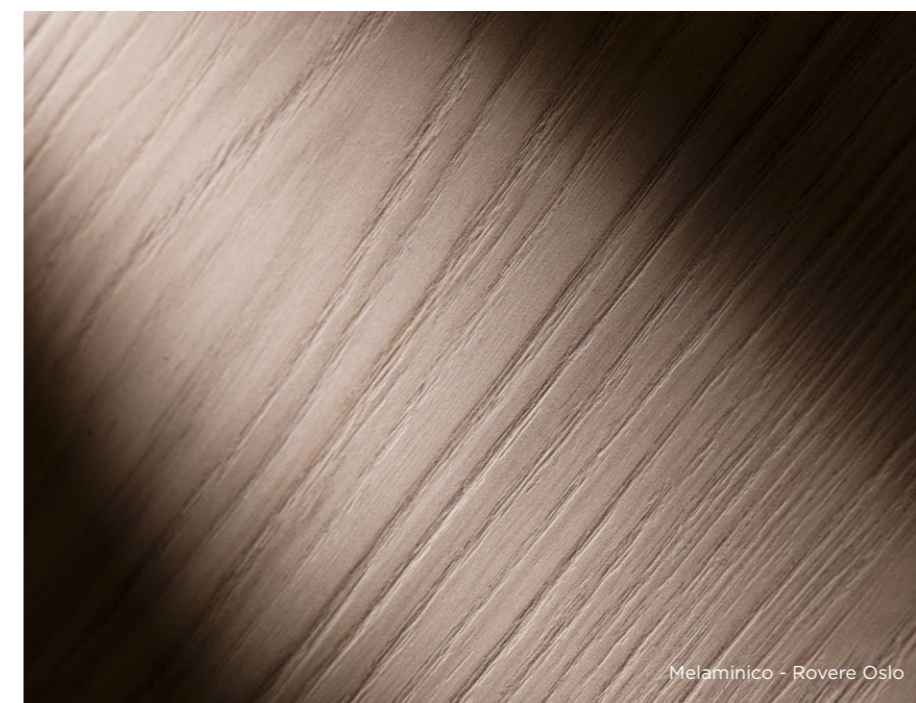

Melaminico - Rovere Oslo

UV-Lackierung

Modernes Design hat nicht nur eine optisch ansprechende Oberfläche, sondern ist auch funktional, greifbar und langlebig. Die UV-Lackierung stellt eine außergewöhnliche technologische Weiterentwicklung dar, die perfekte Ästhetik mit überragender Widerstandsfähigkeit vereint. So wird möglich, was bis gestern noch ein Kompromiss zu sein schien: Eine perfekt matte oder hochglänzende, extrem widerstandsfähige Oberfläche zu einem attraktiven Preis. Die Platten sind in zwei Varianten erhältlich, X-Matt (ultra matt) und X-Lux (ultra glänzend), und werden in einem hochtechnologischen Verfahren hergestellt: Ein industrieller Prozess, bei dem der Lack durch UV-Lampen unter Ausschluss von Sauerstoff getrocknet wird, wodurch Oberflächenhärte, Farbstabilität und Beständigkeit gegen Kratzer und Flecken gewährleistet werden. Durch die Anti-Fingerprint-Beschichtung ist die UV-Lackierung die perfekte Lösung für alle, die gerne in der Küche leben.



It's all about *people*

Die Menschen machen den Unterschied:

Mit ihrer Fähigkeit, Technik und Sensibilität, Innovation und Verantwortung, Tradition, Region und Zukunft miteinander zu verbinden.

Eine solide Struktur: der Arbeitsablauf.

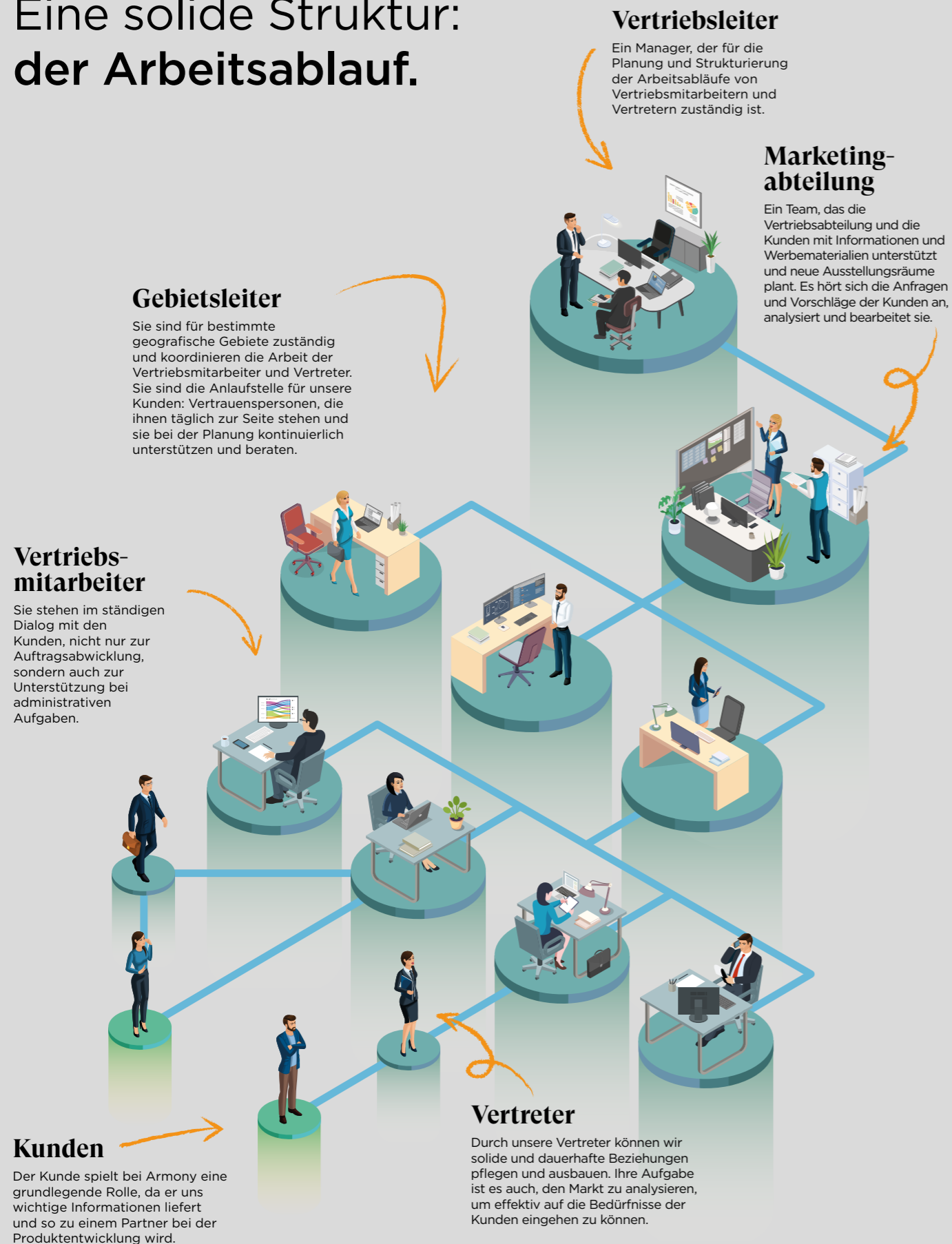

Hinter jedem Projekt,
hinter jeder Küche
stehen Menschen: Frauen
und Männer, die mit
Leidenschaft, Kompetenz
und Kreativität die Vision
von Armony umsetzen.

Sie machen den Unterschied, denn
keine Technologie, kein Material, kein
Prozess kann ohne die Energie und den
Einfallsreichtum derer verwirklicht werden,
die dahinterstehen. Wir bei Armony
glauben, dass Qualität durch Mitarbeiter
entsteht, die gemeinsam mit dem
Unternehmen wachsen, in einem Umfeld,
das Talente fördert, neue Ideen anregt
und den Austausch fördert.
Diese Synergie verwandelt die Arbeit
in Kultur und die Kultur in Design.

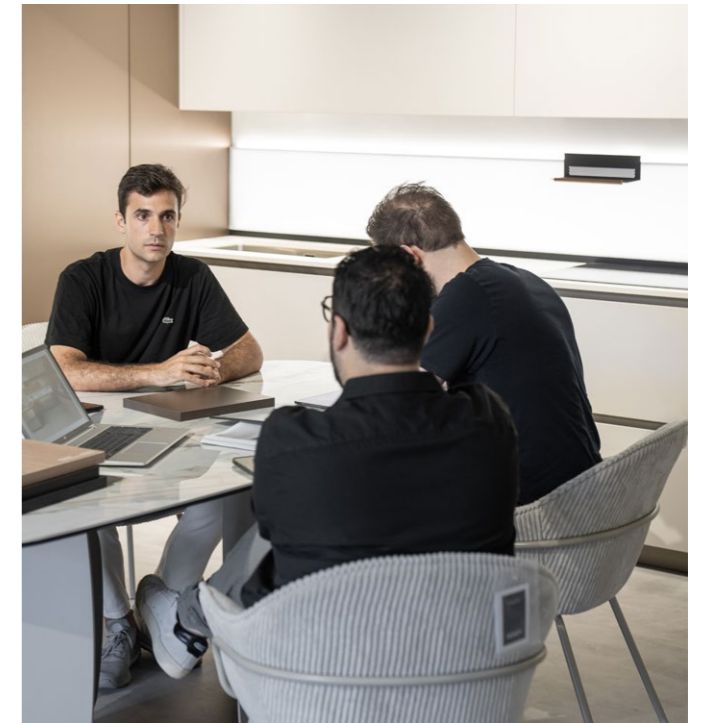

Die Kraft von Beziehung, der Wert des Service.

Der Kundenservice ist ein wesentlicher Aspekt für Armony. Den Kunden in jeder Phase der Planung zu begleiten – von der ersten Idee bis zur endgültigen Umsetzung – ist unsere tägliche Aufgabe. Jede Küche basiert auf ständigem Dialog, individueller Beratung und speziellem technischem Support, denn Perfektion bedeutet, nichts dem Zufall zu überlassen, sondern gemeinsam methodisch vorzugehen.

Die Inhaber Lucia, Philip und Martial, sind stets präsent und beteiligen sich aktiv am Geschäftsbetrieb und der strategischen Ausrichtung des Unternehmens, indem sie direkten Kontakt zu den Kunden und zum Markt pflegen.

Diese Nähe zeichnet uns aus: **Ein persönlicher und konkreter Ansatz**, bei dem fachliche Kompetenz und Beziehungen zu einem authentischen Erlebnis werden.

Um diesen Service im Laufe der Jahre zu verbessern, haben die Inhaber zahlreiche Initiativen angestoßen, um die Belegschaft zu vergrößern, das Gemeinschaftsgefühl zu stärken und die Nachhaltigkeit von Armony in der Region zu fördern.

Teil von Armony zu sein bedeutet, **in einem soliden Unternehmen zu arbeiten, mit kompetenten und leidenschaftlichen Menschen, die an Wertschätzung im Team glauben.**

Bleiben Sie bei uns, folgen Sie uns auf:

armonycucine.it

 **armony_cucine**

 **armonycucine.official**

 **armony-spa**

 **armony_cucine**

 **armonycucine**

ARMONY